

optris® CTlaser 1M/2M

高精度 非接触温度計

測定温度範囲：250～2200℃



特徴

- 金属・二次加工金属・セラミック材料の正確な温度測定
- ダブルレーザーでどの距離でも実際のスポット位置とサイズを正確照準
- 光学分解能 300：1 の選択可能焦点
- 応答時間 1ms で最小スポットサイズ 0.45mm, 測定温度範囲 250～2200℃
- 冷却なしで環境温度 85℃まで使用可能、環境温度 50℃以上でレーザーは自動で OFF
- 短波長帯域 1.0μm～1.6μm

一般仕様	
耐水性	IP65 (NEMA-4)
動作環境温度 ¹⁾	センシングヘッド:-20～85℃ (50℃自動レーザーON) エレクトロニクス部:-20～85℃
保存温度	センシングヘッド:-40～85℃ エレクトロニクス部:-40～85℃
相対湿度	10～95% (結露なきこと)
耐振性	IEC 68-2-6 : 3G, 11-200Hz (角度問わず)
耐衝撃性	IEC 68-2-27 : 50G, 11ms (角度問わず)
重量	センシングヘッド : 600 g エレクトロニクス部:420g

電氣的仕様	
アナログ出力	0/4-20mA, 0-5/10V, サーモカプルタイプK,J
アラーム出力	24V/50mA (オープンコレクター)
オプション	リレー: 2x60V DC/42V AC _{eff} ; 0.4A; 光絶縁
デジタル出力 (オプション)	USB, RS232, RS485, CAN, プロフィバスDP, イーサネット
出力 インピーダンス	mA最大500Ω(8-36 V DC) mV最小100kΩ負荷インピーダンス サーモカプル20Ω
入力	外部放射率調整、周囲温度補償、 トリガーのプログラム機能入力 (ホールド機能リセット)
ケーブル長さ	3m(標準), 8m, 15m
消費電流	最大160mA
電源	8-36 V DC
レーザー 635nm	1mW, ソフトウェア又は エレクトロニクスボックスでON/OFF

測定仕様	
測定温度範囲 (プログラミングキー又はソフトウェアで調整可能)	485～1050℃ (1ML) 650～1800℃ (1MH) 800～2200℃ (1MH1) 250～800℃ (2ML) 385～1600℃ (2MH) 490～2000℃ (2MH1)
検出波長	1.0μm (1M) / 1.6μm (2M)
光学分解能 (90%エネルギー)	150:1(1ML, 2ML) 300:1 (1MH, 1MH1, 2MH, 2MH1)
測定精度 ²⁾ (環境温度23±5℃)	読取値±0.3%+2℃
再現性 (環境温度23±5℃)	読取値±0.1%+1℃
温度分解能	0.1K (1ML, 2ML) 0.2K (1MH, 1MH1, 2MH, 2MH1)
応答時間 (90%信号) ³⁾	1ms
放射率/ゲイン	0.100～1.100 (プログラミングキー又はソフトウェアで調整可能)
透過率	0.100～1.100 (各パラメータはプログラミングキー又はソフトウェアで調整可能)
信号処理 (各パラメータはプログラミングキー又はソフトウェアで調整可能)	ピークホールド・バレーホールド・アベレージ、 スレッショルドとヒステリシス拡張ホールド機能付
ソフトウェア	Optris Compact Connect

1) 0℃未満の周囲温度では LCD ディスプレイの機能が制限される場合があります

2) ε=1, 応答時間 1 s

3) 低信号レベルで動的対応

光学的仕様

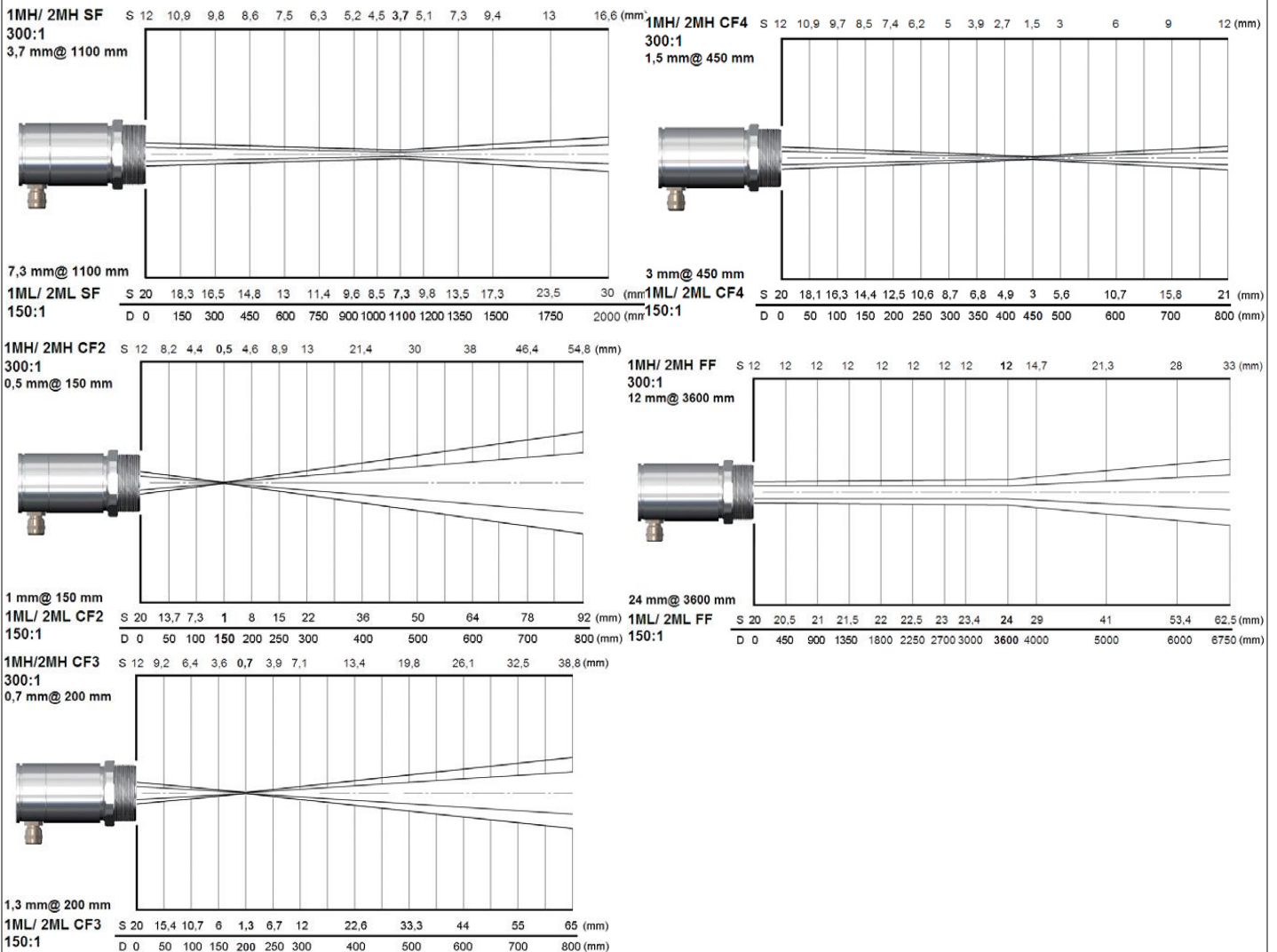

寸法 (単位 : mm)

センシングヘッド

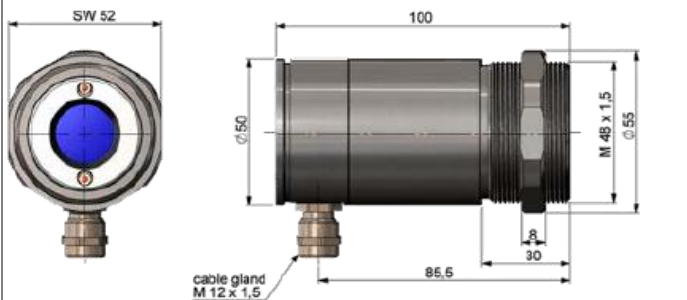

エレクトロニクス部

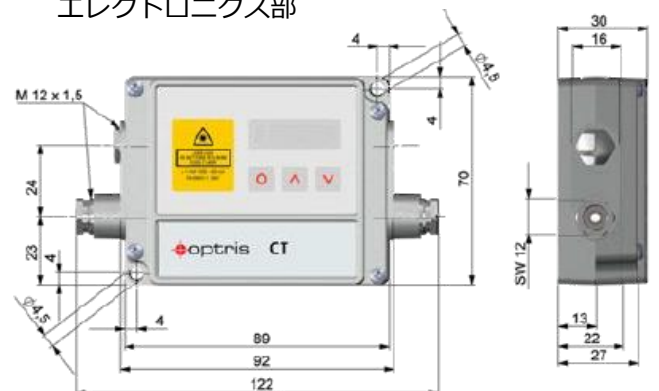

製造元 :



オプトリス <ドイツ>

非接触温度計 / 赤外線カメラ CE マーキング

輸入販売元 :



マックスナーエレクトロニクス株式会社

Maxner Electronics Co., Ltd.

〒140-0014 東京都品川区大井 1-11-6

TEL : 03-3776-0611 FAX : 03-3776-0612

E-mail : sales@maxner.co.jp

Web : www.maxner-elec.com